

# Захваты с углом раскрытия 180° Серия CGSY

Новинка

Двойного действия, магнитные, самоцентрирующиеся  
Размеры: 10, 16, 20, 25



Конструкция захватов серии CGSY гарантирует постоянство рабочих характеристик независимо от продолжительности производственного процесса, в том числе в областях применения с высокими требованиями, например, в отношении производительности. Угол раскрытия 180° позволяет использовать захваты на больших производственных участках и одновременно оптимизировать процессы перемещения и манипулирования изделиями. Это делает данный захват максимально удобным для таких применений, как выдув ПЭТ-тары и линии наполнения в пищевой и химической промышленности.

Конструкция и используемые материалы обеспечивают точную работу захвата даже в неблагоприятной среде, содержащей пыль и испарения, а также в областях применения, для которых характерны частые промывки.

Захваты серии CGSY гарантируют точность и гибкость при установке. Точность позиционирования захвата обеспечивается наличием калиброванных отверстий на основании и боковой стороне.

- » Надежная, облегченная и компактная конструкция
- » Большое усилие захвата
- » Крепление снизу и сбоку
- » Точность и повторяемость положения
- » Высокая взаимозаменяемость (втулки и центрирующие штифты)
- » Определение положения (переднего) с помощью магнитных датчиков положения серии CSD
- » Соответствие директиве ЕС по ограничению использования опасных веществ (ROHS)
- » Высокая скорость захвата и раскрытия
- » Доступные версии: для использования в зонах с взрывоопасной средой (ATEX)
- » Защита от загрязнений на входе

## ОСНОВНЫЕ ХАРАКТЕРИСТИКИ

Тип конструкции	радиальный захват
Принцип действия	двусторонние (захват возможен наружной и внутренней частью губок)
Размеры	10, 16, 20, 25
Передача усилия	кулачковый механизм
Момент захвата при 6 бар	50 - 790 Н·см
Угол раскрытия/сжатия	2x90°
Присоединение	M5
Рабочее давление	2 ÷ 8 бар
Рабочая температура	5°C ÷ 60°C (стандарт)
Температура хранения	-10°C ÷ 80°C
Макс. частота работы	3 Гц
Повторяемость	0.05°
Рабочая среда	очищенный воздух без необходимости маслораспыления, подготовленный по стандарту ISO 8573-1:2010 [7:4:4]. Требуется установка центробежного фильтра 25 мкм, обеспечивающего класс очистки воздуха по стандарту ISO 8573-1:2010 [7:8:4]. В случае применения маслораспыления, рекомендуется масло ISO VG32 с постоянной подачей смазки.
Совместимость	Директива ROHS (Директива ЕС по ограничению использования опасных веществ)
Сертификация	ATEX (II 2GD с IIC 120°C(T4)-20°C≤Ta≤80)
Материалы	без использования PTFE, силикона и меди
Подходящие магнитные датчики положения	серия CSD

ПРИМЕЧАНИЕ: Необходимо постепенно увеличивать давление в пневмосистеме, чтобы не допустить неуправляемых перемещений.

**КОДИРОВКА**

<b>CGSY</b>	<b>16</b>	<b>EX</b>
<b>CGSY</b>	СЕРИЯ	
<b>20</b>	РАЗМЕРЫ: 10 = $\varnothing$ 10 мм 16 = $\varnothing$ 16 мм 20 = $\varnothing$ 20 мм 25 = $\varnothing$ 25 мм	
<b>EX</b>	Добавить EX на конце для заказа версии, сертифицированной АTEX	

ЗАХВАТЫ ПНЕВМАТИЧЕСКИЕ СЕРИЯ CGSY

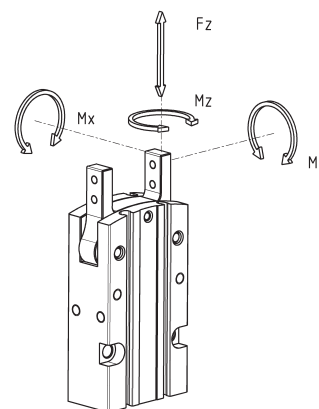
**Максимально допустимые нагрузки и моменты, воздействующие на захват**

Максимально допустимые нагрузки и моменты в статическом режиме

Мод.	Fz (Н)	Mx (Нм)	My (Нм)	Mz (Нм)
<b>CGSY-10</b>	35	0.5	0.5	0.5
<b>CGSY-16</b>	60	2	1	2
<b>CGSY-20</b>	100	4	2	4
<b>CGSY-25</b>	140	7	4	7

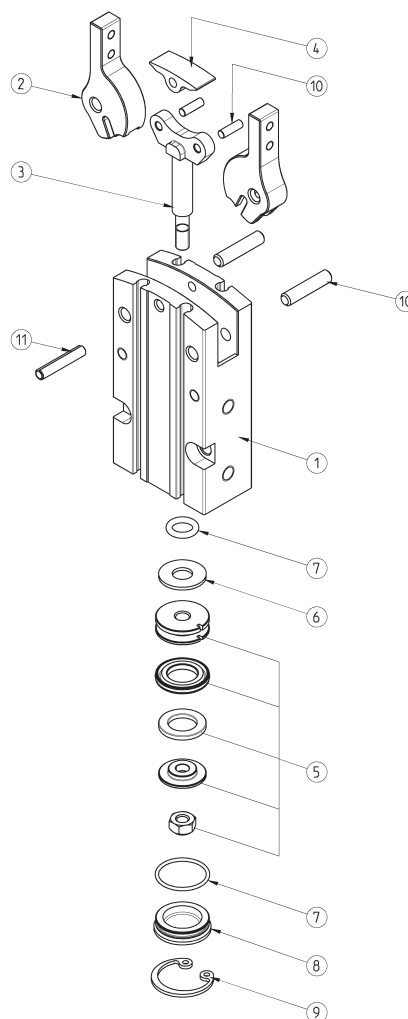
**Захваты Серии CGSY - конструкция**

КОМПОНЕНТЫ	МАТЕРИАЛЫ
<b>ДЕТАЛИ</b>	<b>МАТЕРИАЛЫ</b>
<b>1 - Корпус</b>	алюминий
<b>2 - Губки</b>	алюминиевый сплав
<b>3 - Поршень</b>	нержавеющая сталь
<b>4 - Крышка губок</b>	полиацеталь (POM)
<b>5 - Поршень</b>	алюминий - POM - NBR - нержавеющая сталь - магнитная резина (магниты)
<b>6 - Амортизирующая прокладка</b>	полиуретан
<b>7 - Уплотнительное кольцо</b>	HNBR - NBR
<b>8 - Задняя часть корпуса</b>	полиацеталь (POM)
<b>9 - Стопорное кольцо</b>	нержавеющая сталь
<b>10 - Штифты</b>	сталь
<b>11 - Штифт</b>	сталь

**Захват CGSY, 10 мм - размеры**



**ОБОЗНАЧЕНИЯ:**  
 A = порт подачи давления для открытия губок  
 B = порт подачи давления для закрытия губок

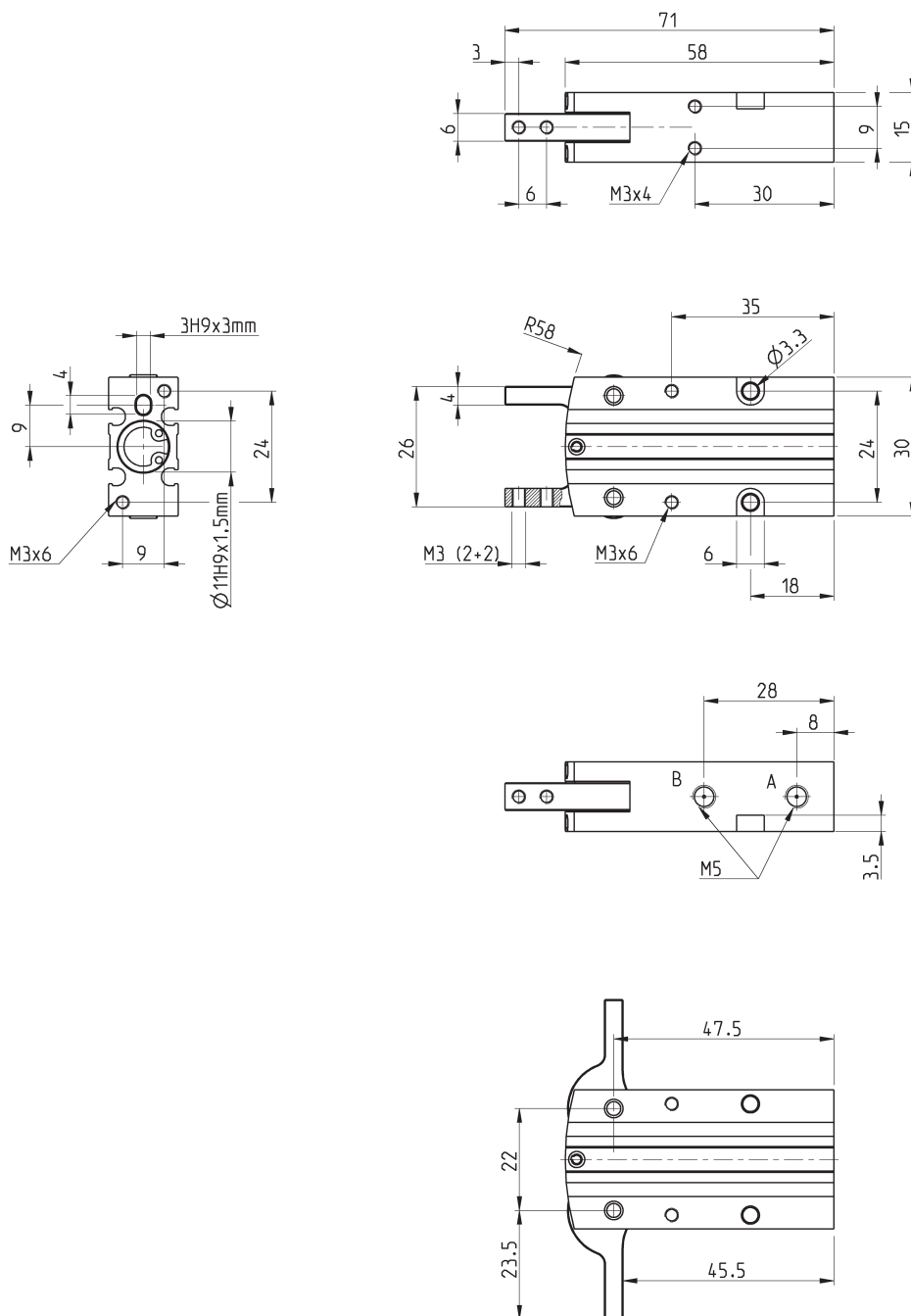

ЗАХВАТЫ ПНЕВМАТИЧЕСКИЕ СЕРИЯ CGSY

Мод.	Суммарное усилие при смыкании губок при 6 бар (Н)	Усилие при смыкании губок при расчете на один палец при 6 бар (Н)	Суммарное усилие при размыкании губок при 6 бар (Н)	Усилие при размыкании губок при расчете на один палец при 6 бар (Н)	Ход для одного пальца губок (°)	Рабочее давление (бар)	Рабочая температура (°C)	Повторяемость (°)	Макс. частота работы (Гц)	Вес (кг)
<b>CGSY-10</b>	24	12	32.5	16.75	90°	2 ÷ 8	5 ÷ 60	0.05°	3	0.072

**Захват CGSY, 16 мм - размеры**



**ОБОЗНАЧЕНИЯ:**

A = порт подачи давления для открытия губок

B = порт подачи давления для закрытия губок

ЗАХВАТЫ ПНЕВМАТИЧЕСКИЕ СЕРИЯ CGSY

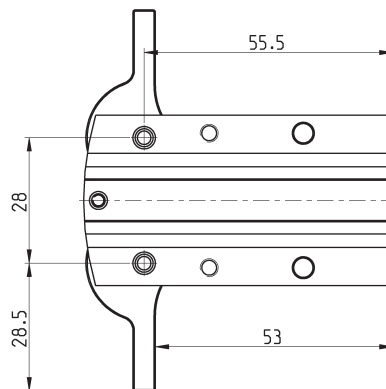
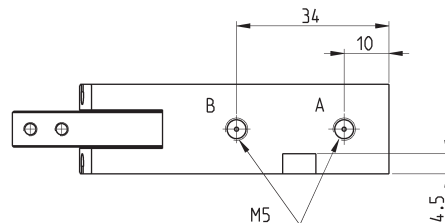
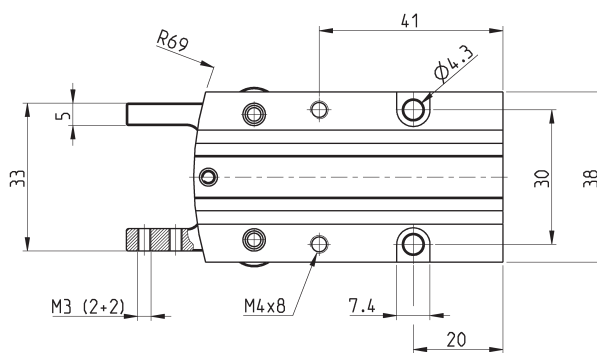
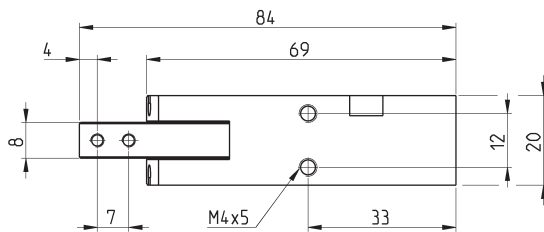
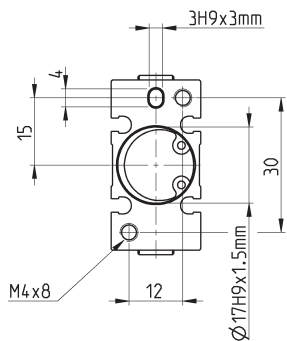

Мод.	Суммарное усилие при смыкании губок при 6 бар (Н)	Усилие при смыкании губок при расчете на один палец при 6 бар (Н)	Суммарное усилие при размыкании губок при 6 бар (Н)	Усилие при размыкании губок при расчете на один палец при 6 бар (Н)	Ход для одного пальца губок (°)	Рабочее давление (бар)	Рабочая температура (°C)	Повторяемость (°)	Макс. частота работы (Гц)	Вес (кг)
CGSY-16	61	30.5	72	36	90°	2 ÷ 8	5 ÷ 60	0.05	3	0.147

**Захват CGSY, 20 мм - размеры**



**ОБОЗНАЧЕНИЯ:**  
 А = порт подачи давления для открытия губок  
 В = порт подачи давления для закрытия губок

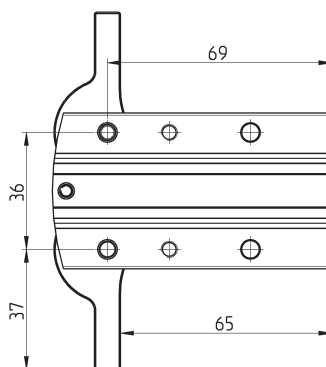
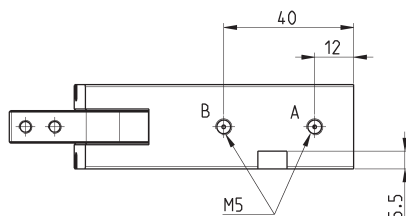
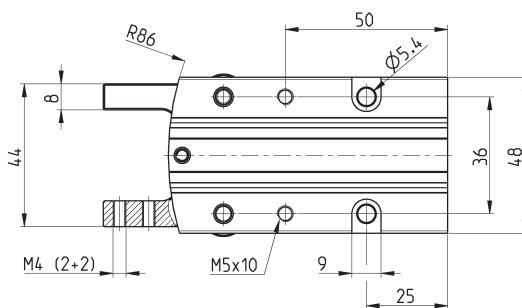
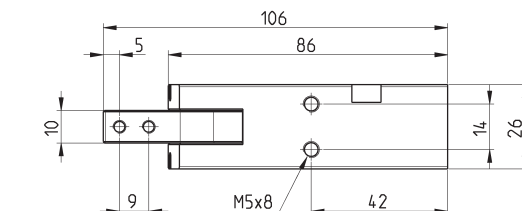
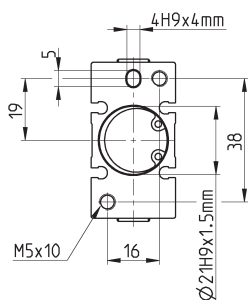

ЗАХВАТЫ ПНЕВМАТИЧЕСКИЕ СЕРИЯ CGSY

Мод.	Суммарное усилие при смыкании губок при 6 бар (Н)	Усилие при смыкании губок при расчете на один палец при 6 бар (Н)	Суммарное усилие при размыкании губок при 6 бар (Н)	Усилие при размыкании губок при расчете на один палец при 6 бар (Н)	Ход для одного пальца губок (°)	Рабочее давление (бар)	Рабочая температура (°С)	Повторяемость (°)	Макс. частота работы (Гц)	Вес (кг)
CGSY-20	93	46.5	108	54	90°	2 ÷ 8	5 ÷ 60	0.05	3	0.313

**Захват CGSY, 25 мм - размеры**



**ОБОЗНАЧЕНИЯ:**

A = порт подачи давления для открытия губок

B = порт подачи давления для закрытия губок

ЗАХВАТЫ ПНЕВМАТИЧЕСКИЕ СЕРИЯ CGSY

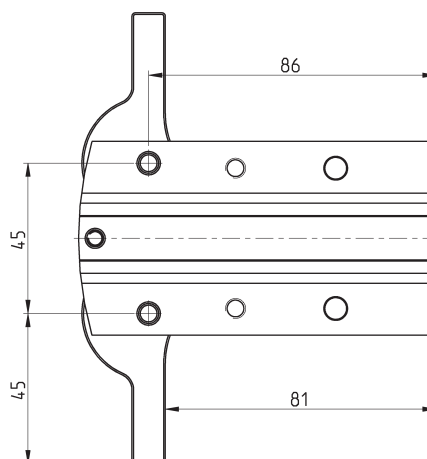
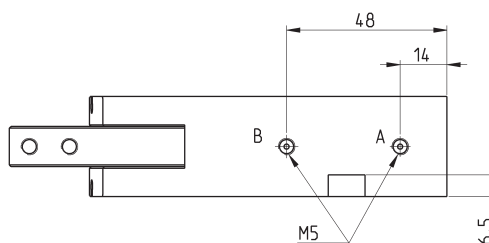
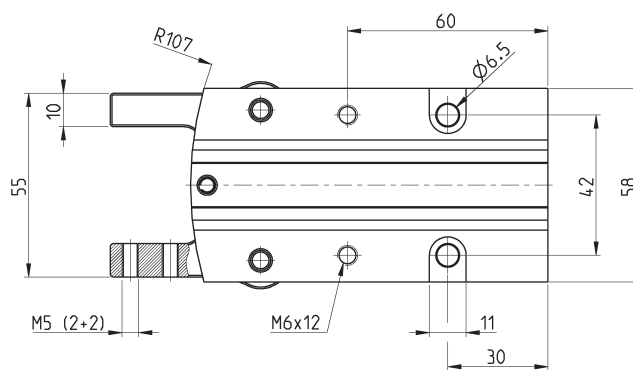
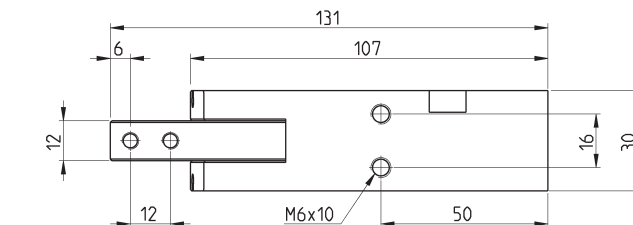
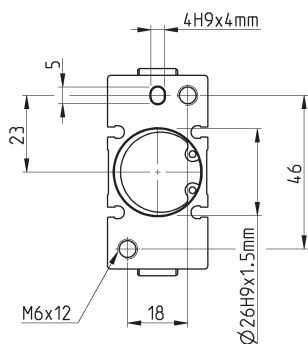

Мод.	Суммарное усилие при смыкании губок при 6 бар (Н)	Усилие при смыкании губок при расчете на один палец при 6 бар (Н)	Суммарное усилие при размыкании губок при 6 бар (Н)	Усилие при размыкании губок при расчете на один палец при 6 бар (Н)	Ход для одного пальца губок (°)	Рабочее давление (бар)	Рабочая температура (°С)	Повторяемость (°)	Макс. частота работы (Гц)	Вес (кг)
CGSY-25	156	77	175	87.5	90°	2 ÷ 8	5 ÷ 60	0.05	3	0.552

**УСИЛИЯ ЗАХВАТА Мод. CGSY-10**

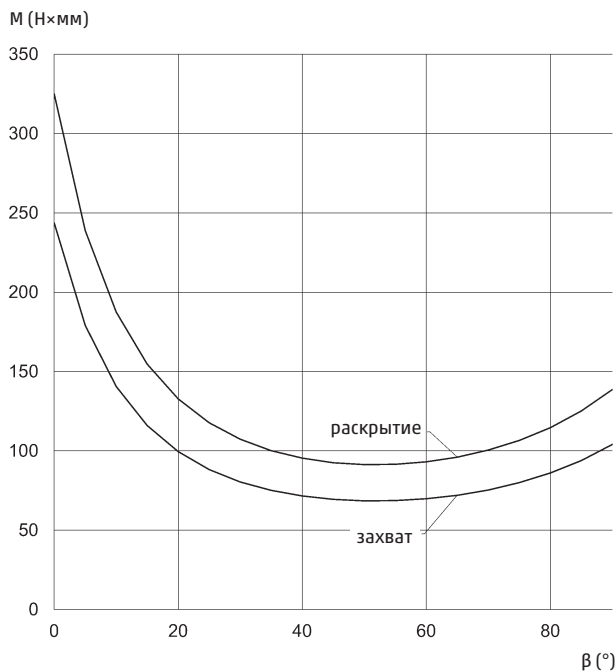
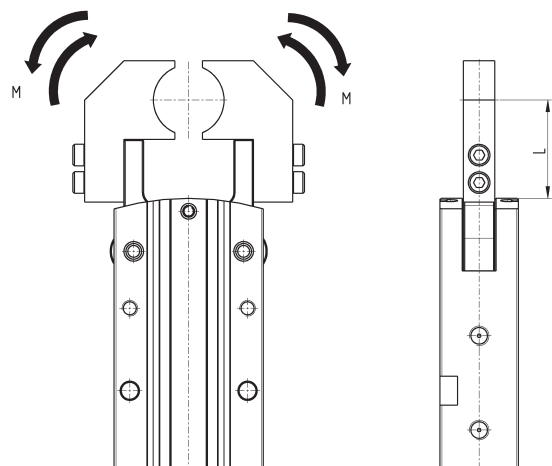

Положение точки захвата

L = плечо  
M = момент захвата/раскрытия

Момент при раскрытии и захвате

M = момент (Н×мм)  
 $\beta$  = угол раскрытия (°)

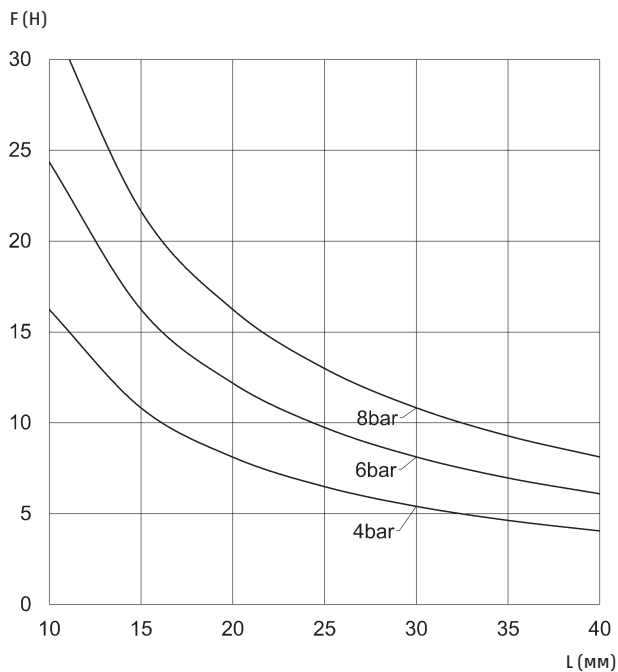

Усилие захвата при размыкании губок

L = плечо (мм)  
F = усилие захвата (Н)

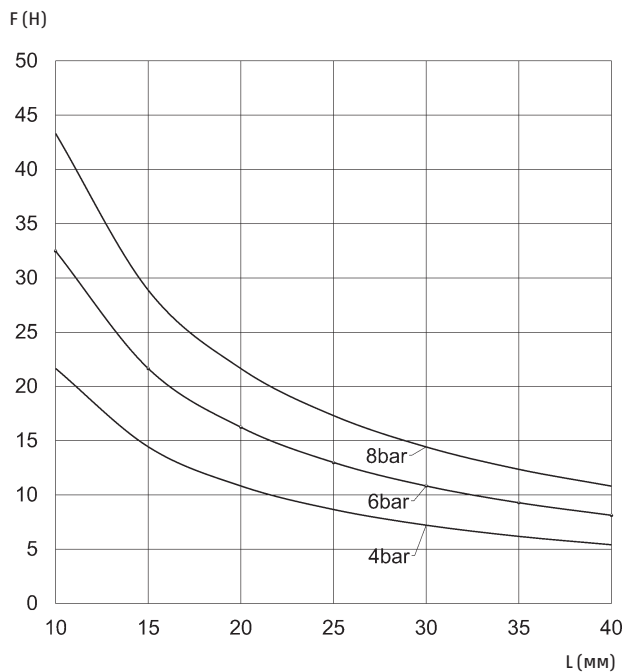

Усилие захвата при смыкании губок

L = плечо (мм)  
F = усилие захвата (Н)

**УСИЛИЯ ЗАХВАТА Мод. CGSY-16**

ЗАХВАТЫ ПНЕВМАТИЧЕСКИЕ СЕРИЯ CGSY

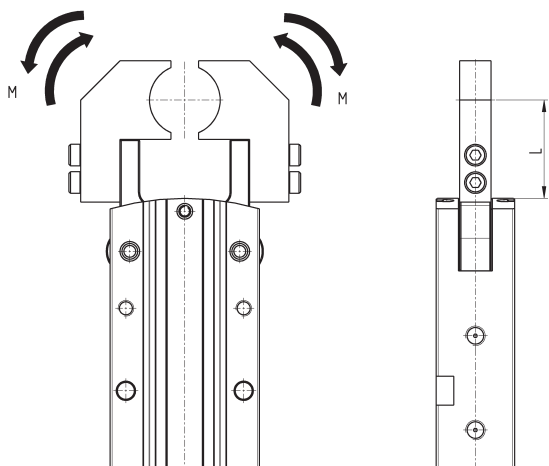

Положение точки захвата

L = плечо

M = момент захвата/раскрытия

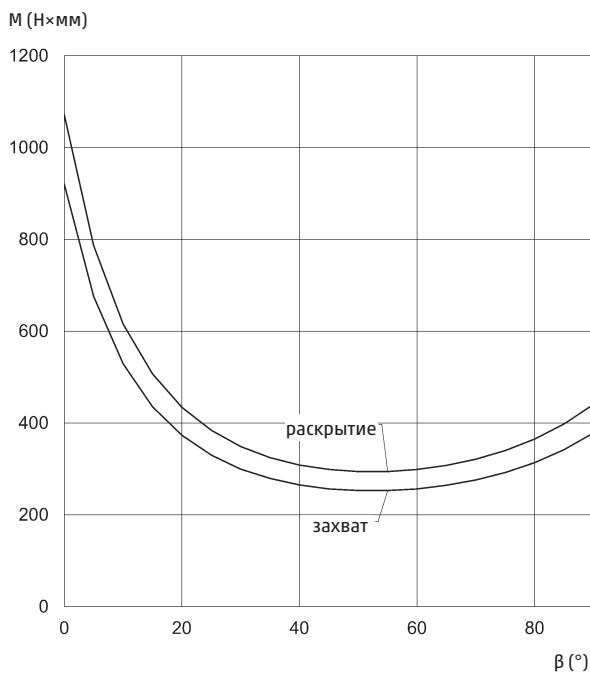

Момент при раскрытии и захвате

M = момент (Н×мм)

β = угол раскрытия (°)

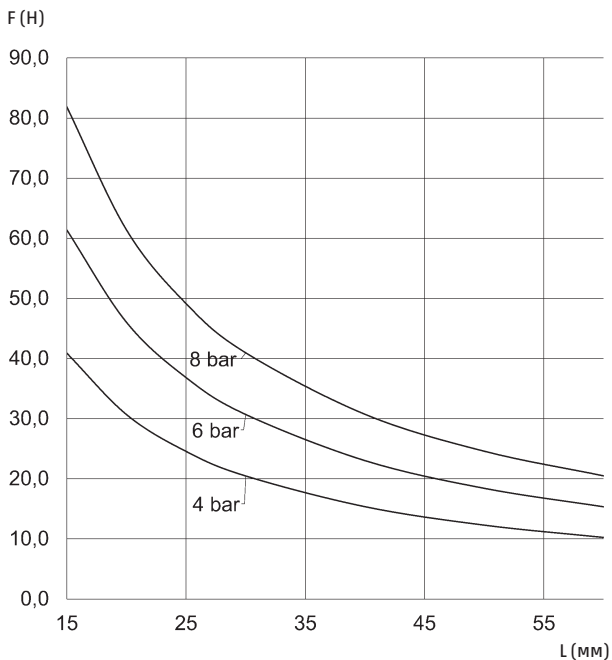

Усилие захвата при размыкании губок

L = плечо (мм)

F = усилие захвата (Н)

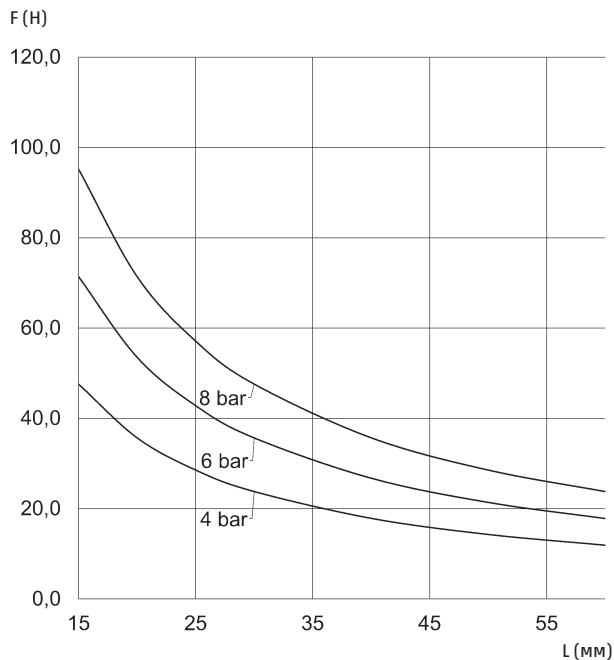

Усилие захвата при смыкании губок

L = плечо (мм)

F = усилие захвата (Н)



**УСИЛИЯ ЗАХВАТА Мод. CGSY-20**

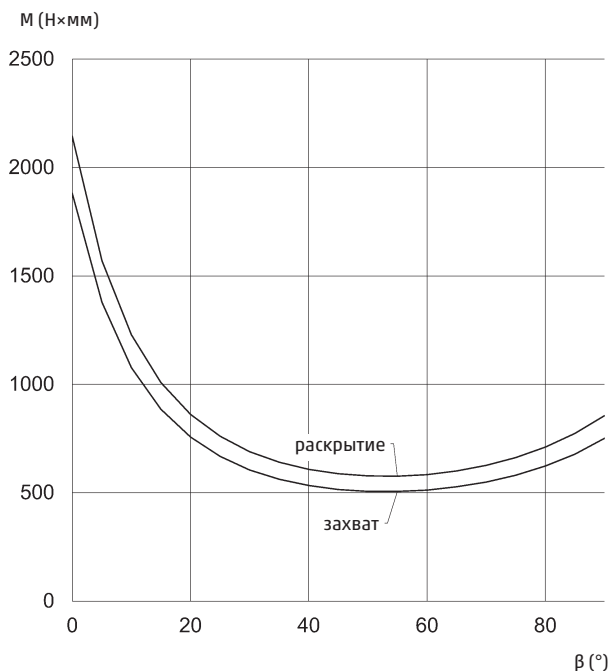
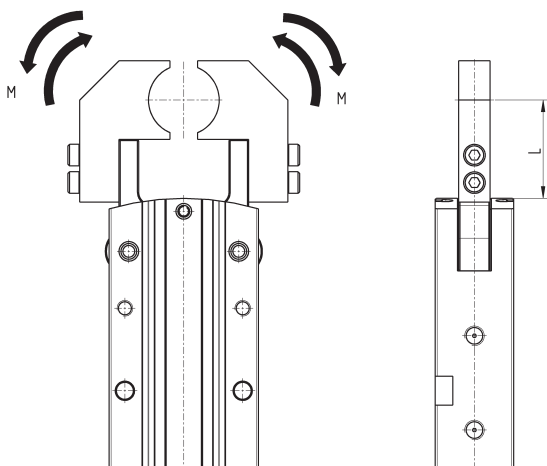

Положение точки захвата

L = плечо  
M = момент захвата/раскрытия

Момент при раскрытии и захвате

M = момент (Н×мм)  
β = угол раскрытия (°)

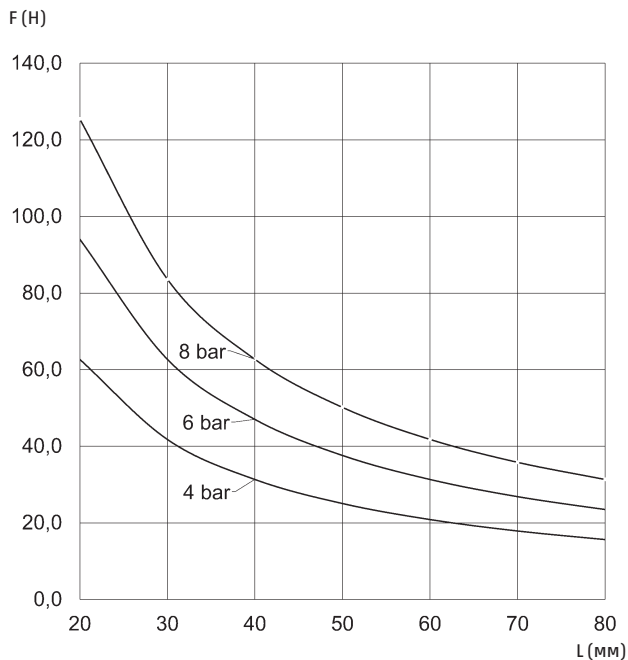

Усилие захвата при размыкании губок

L = плечо (мм)  
F = усилие захвата (Н)

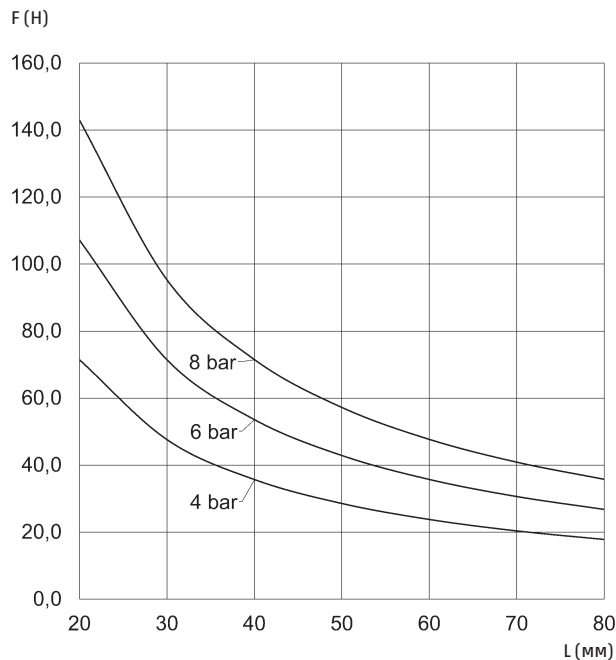

Усилие захвата при смыкании губок

L = плечо (мм)  
F = усилие захвата (Н)

**УСИЛИЯ ЗАХВАТА Мод. CGSY-25**

ЗАХВАТЫ ПНЕВМАТИЧЕСКИЕ СЕРИЯ CGSY

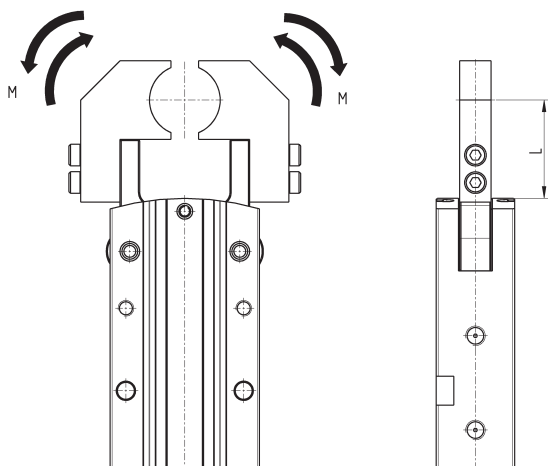

Положение точки захвата

L = плечо

M = момент захвата/раскрытия

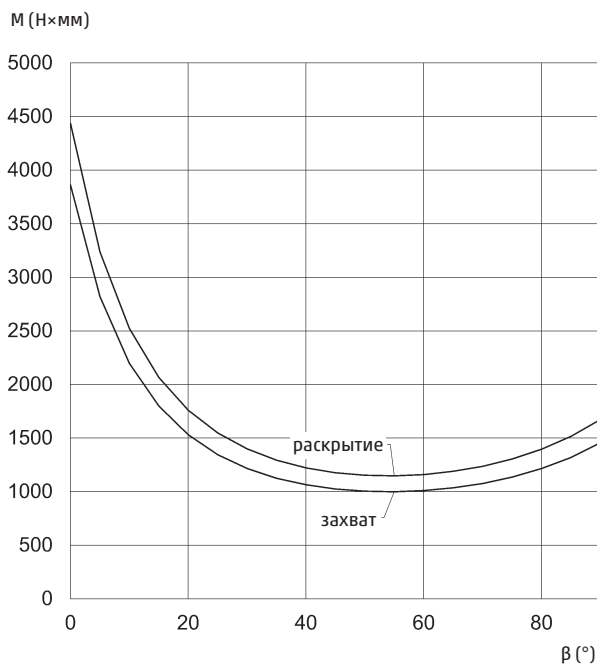

Момент при раскрытии и захвате

M = момент (Н×мм)

β = угол раскрытия (°)

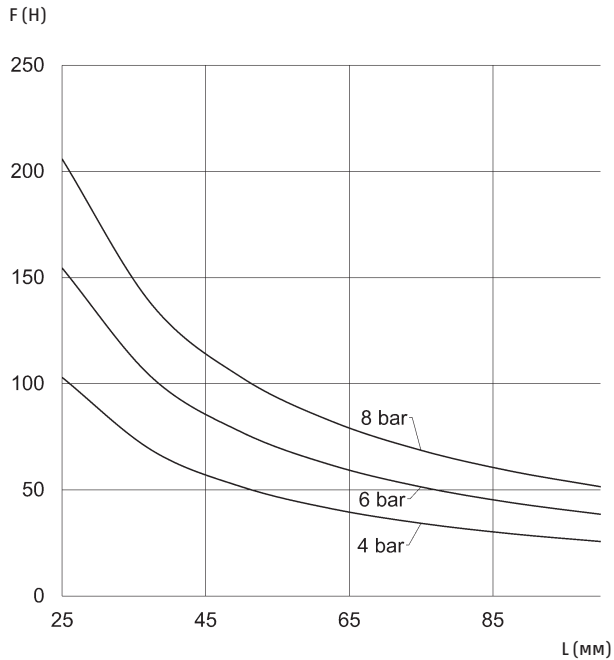

Усилие захвата при размыкании губок

L = плечо (мм)

F = усилие захвата (Н)

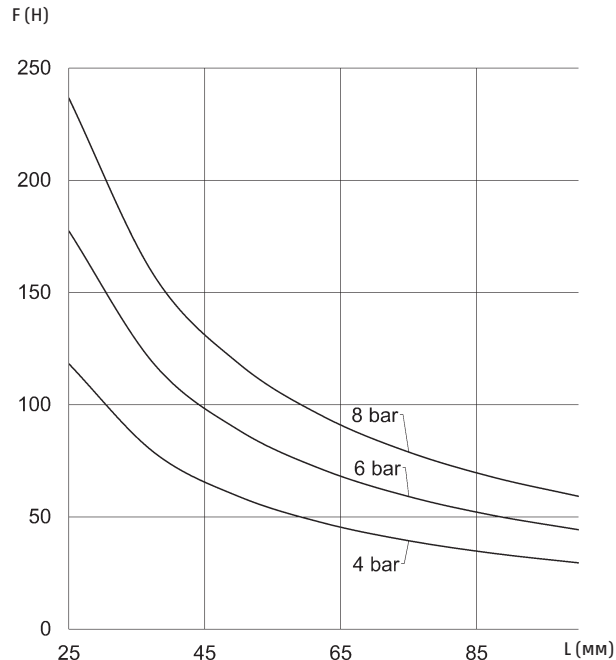

Усилие захвата при смыкании губок

L = плечо (мм)

F = усилие захвата (Н)

## ПРИМЕРЫ МОНТАЖА

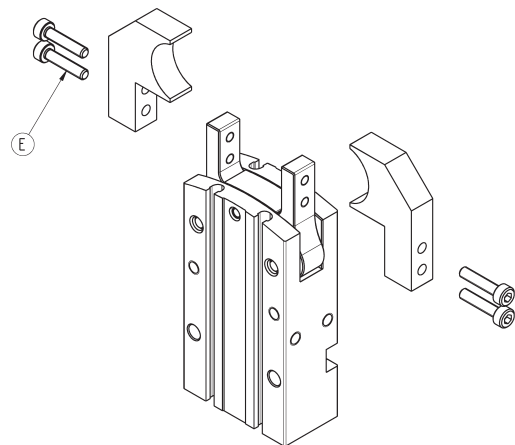
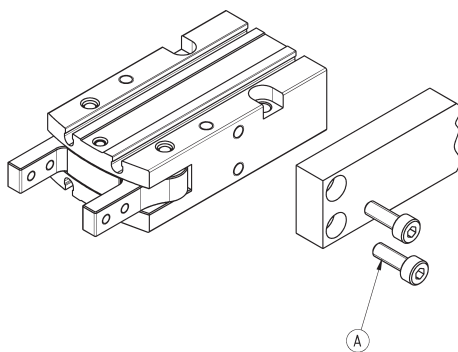
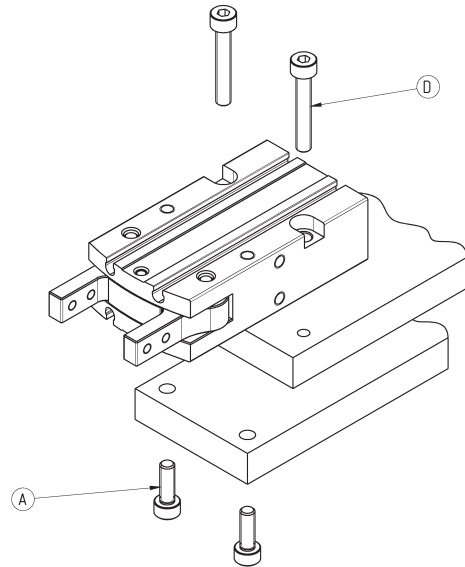
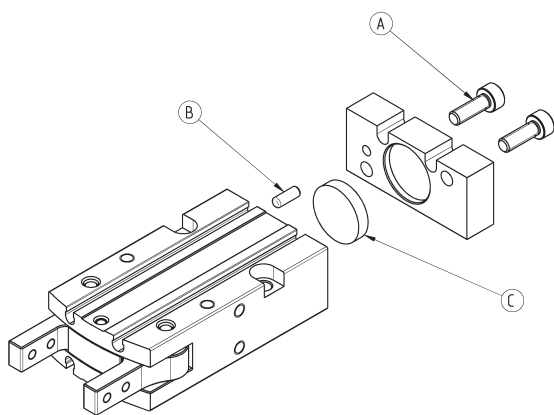

Мод.	A	B	C	D	E
CGSY--10	M3	Ø3	Ø11	M3	M3
CGSY--16	M4	Ø3	Ø17	M4	M3
CGSY--20	M5	Ø4	Ø21	M5	M4
CGSY--25	M6	Ø4	Ø26	M6	M5

## Отверстия для подвода воздуха

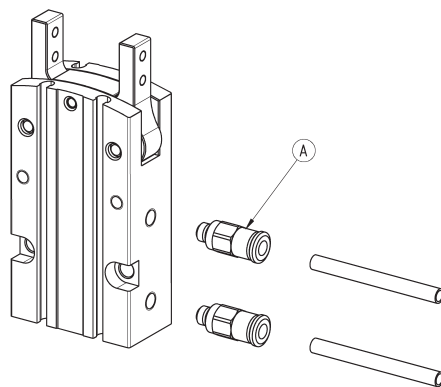

Мод.	A
CGSY--10	M5
CGSY--16	M5
CGSY--20	M5
CGSY--25	M5

## Пример монтажа датчиков положения

Z = датчик мод. CSD-D-334 или мод. CSD-D-364

Для правильной установки датчика необходимо в основании сделать вырез.

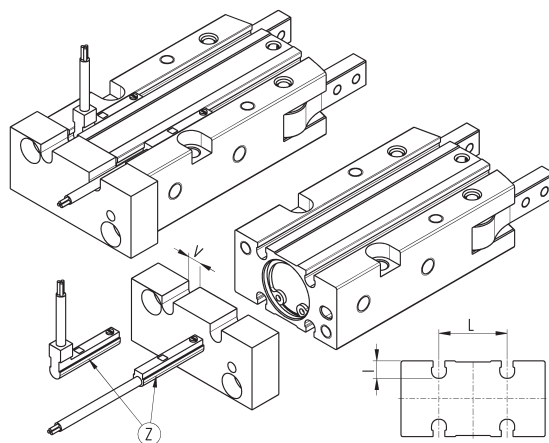

Мод.	I	L	V
CGSY--10	3.8	13	5
CGSY--16	4.7	18	5
CGSY--20	5.2	20	5
CGSY--25	5.2	24	5

## Магнитные датчики положения Серии CSD с трехпроводным кабелем для D-слота

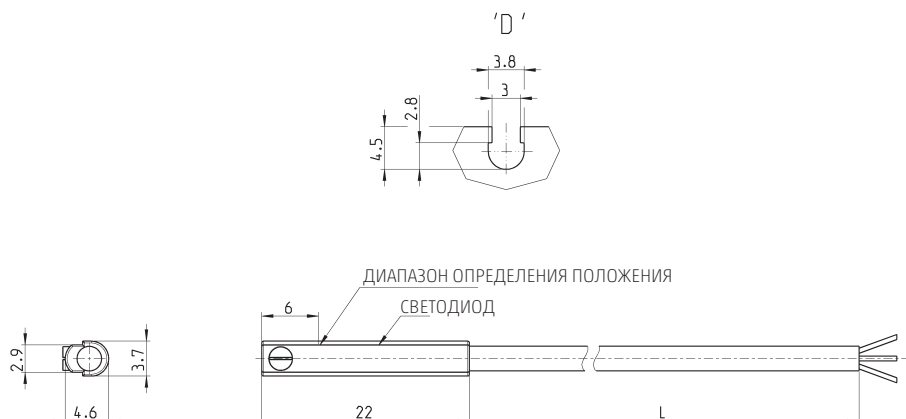

Мод.	Принцип действия	Соединение	Напряжение	Выход	Макс. ток	Макс. мощность	Защита	Длина кабеля (L)
<b>CSD-D-334</b>	магниторезистивный	3-х проводное	10 ÷ 27 V DC	PNP	200 мА	6 Вт	от изменения полярности и перенапряжения	2 м

## Магнитные датчики положения Серии CSD с прямым 3-штырьковым штекерным разъёмом M8 для D-слота

Длина кабеля 0,3 м

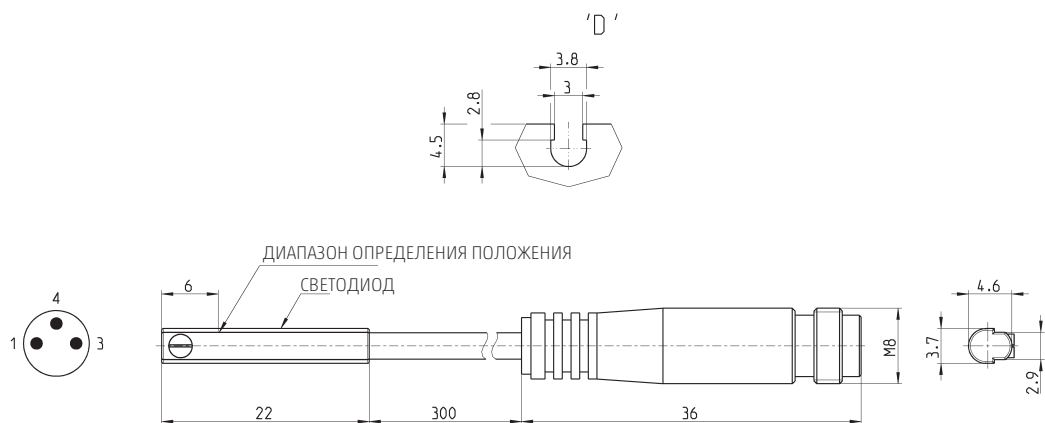

Мод.	Принцип действия	Соединение	Напряжение	Выход	Макс. ток	Макс. мощность	Защита
<b>CSD-D-364</b>	магниторезистивный	3-х проводное с разъёмом M8	10 ÷ 27 V DC	PNP	200 мА	6 Вт	от изменения полярности и перенапряжения